



## Uputstvo za upotrebu

Digitalni staklo/kermički električni rešo



Model No.FD-2005

**220-240V~ 50Hz, 2000W**

Zahvaljujemo Vam se na kupovini FOX električnog rešoa.

Pažljivo pročititi ovo uputstvo i čuvati ga na sigurnom mestu za sve vreme korišćenja proizvoda radi eventulanog kasnijeg korišćenja

## Informacije o proizvodu



## Upoznavanje sa proizvodom

Ovaj digitalni staklo/keramički rešo je dizajniran po teoriji radijacije sunca, grejač odašilje toplotne zrake direktno ka staklo/keramičkoj ploči nakon uključenja, bez gasova, bez isparenja, ne odašilje toplotu u prazno tako da je i veoma energetski efikasan i obazriv prema okolini.

Najbitnija karakteristika ovog rešoa je njegova specijalna grejna ploča od kristalnog stakla koja je tako genijalno konstruisana da može da izdrži jako visoke temperature dok skuplja i zgušnjava toplotne zrake i fokusira ih direktno na posudu koja se greje bez bespotrebnog rasipanja toplote. Uređaj koristi bezšuman elektro motor za brže hlađenje.

## Važne bezbednosne napomene

Pažljivo pročititi ovo uputstvo i čuvati ga na sigurnom mestu za sve vreme korišćenja proizvoda radi eventualnog kasnijeg korišćenja. U uputstvu se nalaze važni saveti i uputstva za bezbedno i pravilno korišćenje uređaja i njegovo održavanje.

\*Nakon otpakivanja ovog uređaja dobro proverite da li postoje bilo kakva oštećenja od nepravilnog transporta i u slučaju da postoji oštećenje ili da niste skroz sigurni da je uređaj u redu obavezno odmah nazovite vašeg prodavca i zatražite dalja uputstva.

\*U slučaju da je grejna ploča napukla, odmah isključite uređaj iz utičnice i prestanite da koristite uređaj.

\* Pre priključivanja uređaja u naponsku mrežu proverite da je voltaža iz mreže kompatibilna sa preporučenim naponom od strane proizvođača rešoa a to možete videti na nalepnici na donjem poklopcu rešoa.

\* Ovaj uređaj nije predviđen za korišćenje od strane dece i nekompetentnih osoba bez nadzora.

\* Ne koristite uređaj napolju bez dodatnih mera opreza.

\* Uređaj je namenjen isključivo za grejanje i podgrevanje hrane i nikada se ne sme uključivati ukoliko se posuda ne nalazi na njemu.

\* Nikada ne potapati uređaj u vodu..

\*Pre bilo kakvog čišćenja ili sevisiranja uređaja obratite pažnju da napojni kabal mora biti isključen.

\*Neppravilno postavljanje uređaja može da dovede do požara, strujnog udara i posledica po zdravlje ljudi.

\*Ovaj uređaj nema ugrađene delove koje bi korisnik sam trebao ili mogao da zameni. Nikada ne pokušavajte da popravite i modifikujete ovaj uređaj.

\*Ne dodirujte grejnu ploču dok je uređaj uključen ili nakon rada dok se ne ohladi.

\*Pazite da napojni kabal nikada ne dodirne grejnu ploču jer će odmah nastati oštećenje koje zahteva nošenje uređaja u servis.

\*Ne ostavljajte uređaj da radi kada niste neposredno prisutni.

\*Ne ostavljajte uređaj bez nadzora kada zagrevate ulje ili mast.

\*Nakon rada uređaju je potrebno najmanje 30 minuta da se ohladi. Dok se ne ohladi ne pomerati i ne odlagati uređaj.

\*Držite uređaj dalje od zapaljivih materijala kao što su krpe, salvete, zavese ili drugi zapaljivi materijali.

\*Ne postavljajte uređaj na površinu koja bi mogla biti oštećena usled zagrevanja.

\*Strujni kabal ne bi smeo da visi iznad grejne ploče ili posude koja se zagreva.

\*U slučaju oštećenja napojnog kabla odmah prestanite sa upotrebom uređaja i odnesite ga na popravku u ovlašćeni servis da bi ste sprečili nastanak požara ili povreda.

\*Uređaj nije predviđen za korišćenje od strane nestručnih osoba, dece ili osoba sa smanjenim fizičkim, psihičkim ili psihomotornim funkcijama, sa nedovoljno znanja ili iskustva osim ako su nadgledana od strane osoba koje su zadužene za njihovu bezbednost.

\*Posebno obratiti pažnju da deca ne upotrebljavaju ovaj uređaj kao igračku.

\*Deca iznad 10 godina ili nestručne osobe mogu koristiti ovaj uređaj uz stalni nadzor osoba zaduženih za njihovu bezbednost ukoliko im se prethodno objasne sve potencijalne opasnosti koje mogu nastati nestručnim ili nepravilnim rukovanjem. Ne dozvoliti deci i nestručnim osobama da čiste isključen uređaj bez strogog nadzora.

\*Uređaj držati van domašaja dece mlađe od 8 godina.

\*Ne stavljati na grejnu ploču nikakve predmete kao što su: noževi, viljuške, kašike, poklopci i slično.

\*Uređaj nije predviđen da se koristi sa spoljnim tajmerom ili daljinskim prekidačem. Dok uređaj radi mora biti pod stalnim nadzorom.

\*Upozorenje: Grejna ploča može dotići jako visku temperature tokom rada.

\*Uređaj nije namenjen za profesionalnu već isključivo za ličnu upotrebu.

## Uputstvo za upotrebu



**Hot pot**  
(vruća ploča)  **Soup**  
(supa) 

**Fry**  
(prženje)  **Timer**  
(tajmer) 

**Child lock**  
(zaključavanje)  **ON/OFF**  
(Uklj / Isklj) 

Kod prvog paljenja moguće je da se pojavi blagi dim i miris odgorevanja ali to je potpuno normalno kada se uređaj uključi po prvi put i brzo će da prestane.

- Prebrišite ploču suvom mekanom krpom pre upotrebe.
- Uverite se da utikač čvrsto stoji u utičnici.;
- Kada priključite uređaj čućete kratak zvuk i prikazaće se oznake na ekranu "--: --", to znači da je uređaj

priključen.

- Postavite tiganj i šerpu na ploču i onda pretisnite "ON / OFF" taster za početak.;
- Izaberite željeni program za kuvanje (Hot pot-vruća ploča ), (Soup-supa), (Fry-Prženje), (Timer-tajmer) i (Child Lock-zaključavanje);

Pažnja:

1. Za otključavanje (Child Lock ) morate držati pritisnuto tri do četiri sekunde.
2. Snagu uređaja možete podesiti pritiskom na tastere "⊖" ili taster ⊕;
3. Pritiskom na dugme "Timer-tajmer", tasterima "⊖" i "⊕" određujete vreme.

## **Održavanje i čišćenje**

Obratite pažnju da uređaj MORA ! biti isključen iz naponske mreže pre bilo kakvog pomeranja, čišćenja ili druge radnje osim kuvanja.

Obavezno sačekajte da se uređaj dobro ohladi ( minimum 30 minuta ) pre čišćenja.

Uređaj nije predviđen za popravku od strane korisnika, u slučaju bilo kakve greške ili kvara uređaj mora pregledati i popraviti isključivo ovlašćeni serviser.

Za čišćenje koristiti ili suhu mekanu krpu ili u slučaju da je uređaj više zaprljan vlažnu krpu ( ne mokru ) natopljenu blagim rastvorom deterdženta .

Prilikom brisanja obratiti pažnju da nikakva voda ne sme da se zadržava na uređaju već nakon vlažne krpe odmah prebrisati suvom krpom.

Možete i upotrebiti papirne ubruse za brisanje.

Nikako ne koristiti abrazivna sredstva ( tvrdu stranu sundjera ili tečno abrazivno sredstvo kao Cif ili Arf na primer ).

Pravilno odlaganje proizvoda



Ova oznaka označava da ovaj proizvod ne sme biti odlagan zajedno sa običnim kućnim otpadom na celokupnoj teritoriji EU. Da bi se sprečila eventualna zagađenja i moguća opasnost po zdravlje ljudi nekontrolisanim odlaganjem na deponije potrebno je odgovorno reciklirati i promovisati održivo korišćenje

recikliranih materijala. Da bi ste odložili vaš uređaj, molimo vas da koristite predviđene sisteme za reciklažu elektronskog otpada ili kontaktirajte vašeg prodavca jer oni mogu predati proizvod na bezbednu reciklažu.

Električna šema:

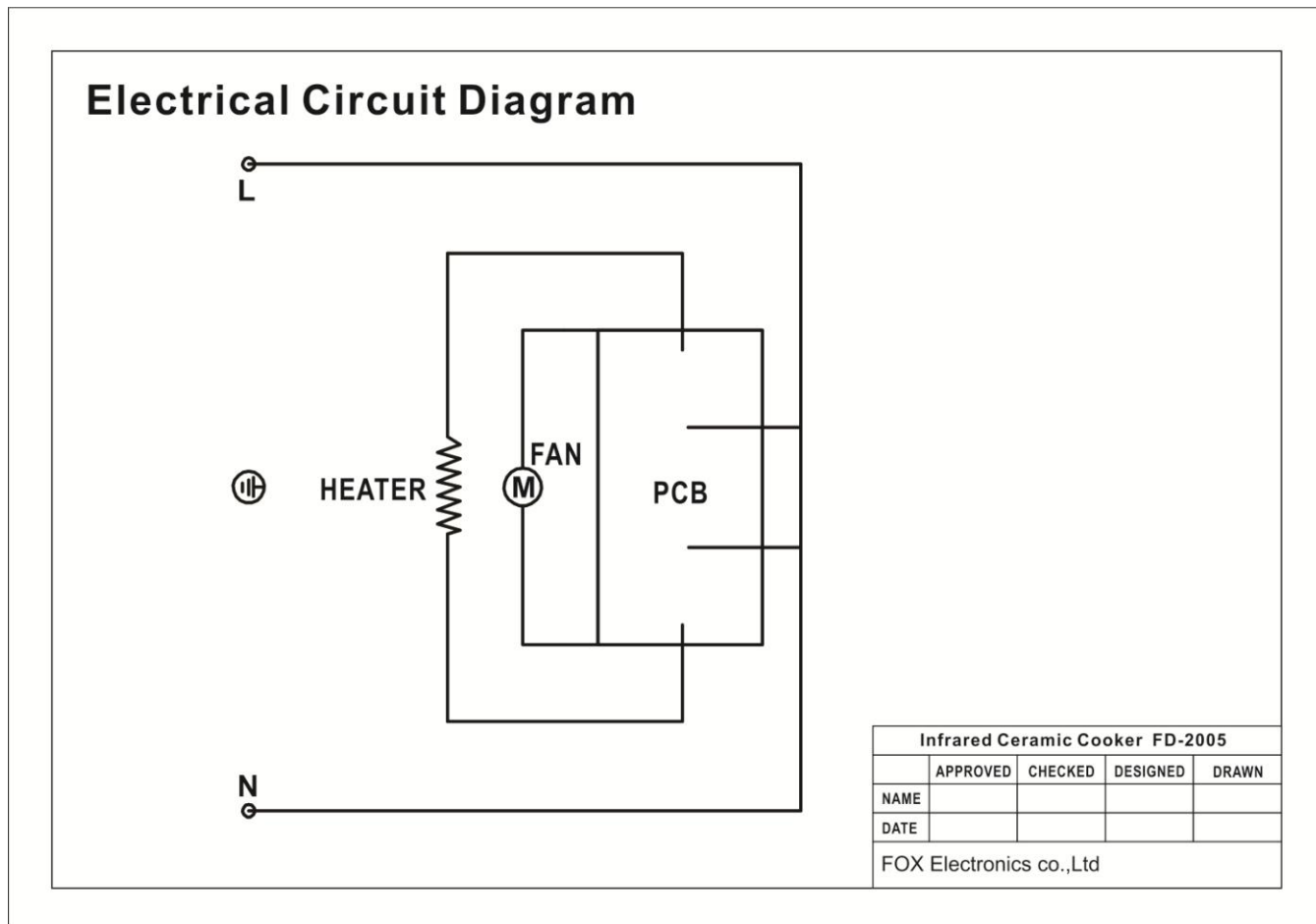

#### DEKLARACIJA O USAGLAŠENOSTI

Ovaj proizvod je proizveden po Evropskim direktivama za Elektro magnetnu usaglašenost EMC i bezbednosnoj direktivi za nisko naponske uređaje LVD i kao takav nosi CE oznaku.

Proizvod je usaglašen po harmonizovanim standardima EU:

2006/95/EC – LVD Directive

2004/108/EC- EMC Directive

Za proizvod su izdate potvrde o usaglašenosti od strane lokalnih institucija i mogu se postaviti znakovi za usaglašenost.



Podršku i dodatne informacije o ovom proizvodu možete dobiti na internet adresi:

[WWW.FOX-ELECTRONICS.CO](http://WWW.FOX-ELECTRONICS.CO)